



KV PUSH Brugervejledning



Billedet indeholder valgfrit tilbehør

Brugervejledning til KV feje-sugemaskinerne

KV600, KV650H, KV600FB, KV650HFB

Første løbenummer #: 102515001

Tilbehør

TRANSPORTABELT SLANGESÆT	TILBEHØR FILT/ NET- OPSAMLINGSPOSE	DYSE- BESKYTTEL SESSÆT	STYREHJULSSÆT	FINSNITTER- SÆT	KV OVERTRÆKSH YLSTER-SÆT	BESKYTTENDE OVERDÆKNING
4" x 7,5' (102mm x 2,13m) Anvendes til rengøring af svært fremkommelige steder.	Til opsamling af blade og græs under støvende forhold.	Øger dysens levetid ved at beskytte den mod skader.	Glider godt og giver gode køreevner på jævne overflader.	Findeler bladene og reducerer derved den samlede volumen.	Øger husets levetid ved at beskytte det mod skader.	Beskytter maskinen mod vind og vejr når den ikke er i brug
P/N 891125	P/N 891126 FILTPOSE P/N 891132 NETPOSE	P/N 891127	P/N 891128	P/N 891153	P/N 891134	P/N 891137

ISTRUZIONI TRADOTTO

VIGTIGT - LÆS OMHYGGELIGT INDEN BRUG OG GEM TIL SENERE BRUG.



KV PUSH Brugervejledning

INDHOLD

SPECIFIKATIONER OG STØJ/VIBRATION	3
SIKKERHEDSMÆRKATER	4
TJEKLISTE TIL EMBALLAGE OG MONTAGE	5
MONTAGE	6
DRIFT	7-8
VEDLIGEHOLDELSE	9-11
FEJLFINDING	12
ILLUSTREREDE DELE & STYKLISTER	13-15
KOMFORMITETSERKLÆRING	16-18

Gå til <http://www.billygoat.com> for fransk-canadiske oversættelser af brugervejledningerne.

Visitez <http://www.billygoat.com> pour la version canadienne-française des manuels de produits.



KV PUSH Brugervejledning

SPECIFIKATIONER

	KV600	KV650H	KV600FB	KV650HFB
Motor HK	6.0 (4.47 kW)	6.5 (4.85kW)	6.0 (4.47 kW)	6.5 (4.85kW)
Motortype	B&S Quantum	HONDA	B&S Quantum	HONDA
Motormodel	112K020124E1	GSV190AN1L	112K020124E1	GSV190AN1L
Motorens brændstofkapacitet	1.5 qt. (1.4 L)	1.6 qt. (1.5 L)	1.5 qt. (1.4 L)	1.6 qt. (1.5 L)
Motorens olikapacitet	0.63 qt. (0.6 L)	0.58 qt (0.54 L)	0.63 qt. (0.6 L)	0.58 qt (0.54 L)
Enhedens samlede vægt	112# (50.8kg)	113# (51.3kg)	112# (50.8kg)	113# (51.3kg)
Samlet længde	59" (1.5m)	59" (1.5m)	59" (1.5m)	59" (1.5m)
Samlet bredde	26. 5" (0.7m)	26.5" (0.7m)	26. 5" (0.7m)	26.5" (0.7m)
Samlet højde	42.75" (1.1m)	42.75" (1.1m)	42.75" (1.1m)	42.75" (1.1m)
Maks. hældning	20 ⁰	20 ⁰	20 ⁰	20 ⁰
Støjniveauet er i overensstemmelse med standarderne i 2000/14/EEC	108 dBa	109 dBa	108 dBa	109 dBa
Støjniveau ved maskinførerens øre	88 dBa	89 dBa	88 dBa	89 dBa
Vibration ved føreren	0.5 g (4.95m/s ²)	0.32 g (3.18m/s ²)	0.5 g (4.95m/s ²)	0.32 g (3.18m/s ²)

Støj



109 dB

STØJNIVEAU 97 dB(a) ved maskinføreren

Støjttest af produktet blev udført i overensstemmelse med 2000/14/EEC d. 25.07.2007 under nedenstående forhold.

⚠ Den her anførte støjniveau er det højeste niveau målt blandt samtlige modeller i denne brugervejledning. Se venligst fabriktionspladen på maskinen for støjniveauet for netop din model.

Almene betingelser:

Temperatur:

Vindhastighed

Vindretning:

Luftfugtighed:

Barometrisk tryk:

Solskinsvej

88°F (31,1°C)

2 mph (3,8 kmh)

Syd sydøst

44%

30.07" Hg (764 mm Hg)

VIBRATIONSDATA

VIBRATIONSNIVEAU 0.5g (4.95m/s²)

Vibrationsniveauet ved styret er målt både lodret, vandret og på langs ved hjælp af kalibreret vibrationstestudstyr. Testene blev udført d. 20.12.2007 under nedenstående forhold.

Almene betingelser:

Temperatur:

Vindhastighed

Vindretning:

Luftfugtighed:

Barometrisk tryk:

Solskinsvej

47.5°F (8.6°C)

3 mph (4.8kph)

West

87%

29.98 Hg (101.5kpa)



KV PUSH Brugervejledning

SIKKERHEDSMÆRKATER

De viste mærkater nedenfor er alle anbragt på din BILLY GOAT® KV feje-sugemaskine. Hvis enkelte mærkater mangler eller er beskadiget, skal de udskiftes inden maskinen benyttes. Elementnumrene fra den illustrerede stykliste samt delnumrene letter bestillingen af nye mærkater. Den korrekte placering af de enkelte mærkater kan udledes af oversigten med tal- og elementnumre.



MÆRKAT FARE HOLD HÆNDER OG FØDDER VÆK
ELEMENT #18 P/N 400424



MÆRKAT SIKKERHEDSELEMENT #20
P/N 100346



FARE FLYVENDE AFFALD
ELEMENT #19 P/N 810736



MÆRKAT GNISTFANGER
P/N 100252



MÆRKAT SPRÆNGFARLIGT BRÆNDSTOF
ELEMENT # 16 P/N 400268

BAG ENCLOSURE INSTRUCTION:
NOTE: IT IS IDEAL TO DO THIS PROCEDURE WITH THE BAG ON THE GROUND WITH BOTTOM PAD FACING UP.

SÅDAN FOLDER DU POSEN
FINDES PÅ SELVE POSEN

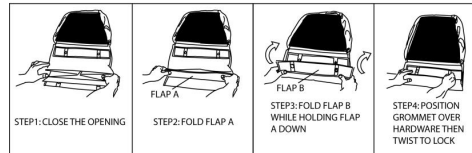

MOTORMÆRKATER

HONDA

- READ OWNER'S MANUALS BEFORE OPERATION.
- LIRE LE MANUEL D'UTILISATEUR AVANT USAGE.
- VOR INBETRIEBNAHME UNBEDINGT BEDIENUNGSANLEITUNG DURCHLESEN.
- NO UTILIZAR SIN ANTES NO HABER LEIDO EL MANUAL.

WARNING

- Read and follow Operating Instructions before running engine.
- Gasoline is flammable. Allow engine to cool at least 2 minutes before fueling.
- Engines emit carbon monoxide, DO NOT run in enclosed area.

BRIGGS & STRATTON

Læs brugervejledningen inden du tager maskinen i brug.



Lire le manuel d'utilisation avant la mise en route.
Vor Inbetriebnahme Bedienungs- und Wartungsanleitung lesen.
Favor leer las instrucciones de operacion antes de operar el motor.
Consultare il Manuale Uso e Manutenzione prima dell'utilizzo.
I as Skotselinstruktionen Innan Start

BETJENINGSPANEL MOTOR OG GEARCASSE



Honda gashåndtag



Briggs gashåndtag



KV PUSH Brugervejledning

EMBALLAGETJEKLISTE

Din Billy Goat leveres fra fabrikken i en samlet kasse. Den er fuldstændig samlet bortset fra den øverste del af styret, opsamlingsposen og quick disconnect-forbindelsen til posen.



LÆS alle sikkerhedsinstruktionerne inden du samler maskinen.

VÆR FORSIGTIG når du fjerner maskinen fra kassen. Styret er fastgjort med kabler og foldet sammen.



FYLD OLIE PÅ MOTOREN INDEN START

RESERVEDELSPOSE & MONTAGEVEJLEDNING

Garantibevis P/N- 400972, brugervejledning P/N-891203, almene sikkerhedshenvisninger P/N-100294 og konformitetserklæring P/N-891057, Ty-wraps kabelbindere 900407 (2 stk.)

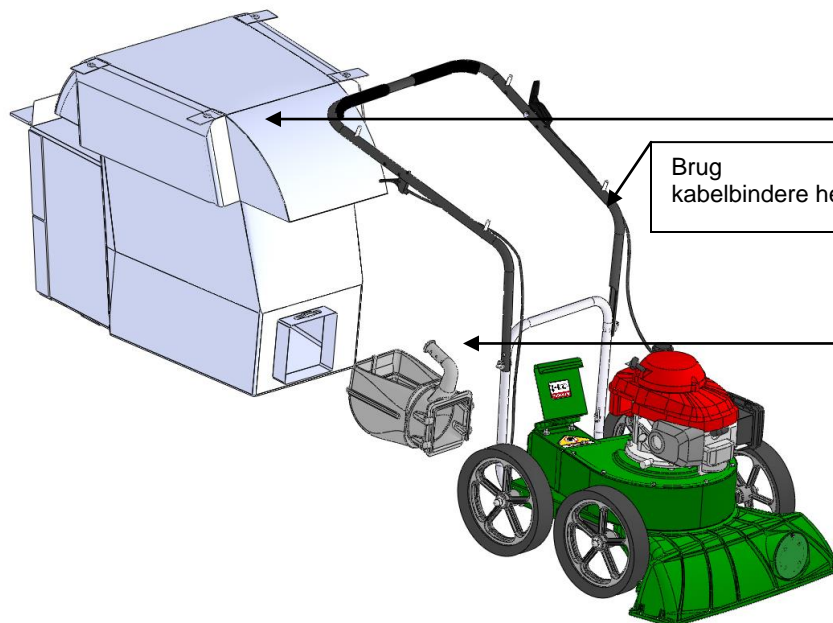

Tjekliste over medfølgende dele

- Opsamlingspose
P/N-891132
ELLER
Filtpose
P/N-891126
- Montagevejledning
P/N-891123
- Connector Quick-
forbindelse
Disconnect
P/N-890630
- Honda 6,5
GSV 190
- Briggs & Stratton
6,0 HP Quantum

KV push hardware

36 Washer 1/4 SAE
8172007 qty. 2

32 Washer 5/16 FLAT
8171003 qty. 4

29 Nut Acorn High Crown
840071 qty. 1

34 Nut Lock 5/16-18
8160002 qty. 2

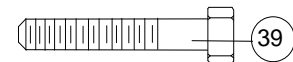

39 Screwcap 1/4-20 X 2 " HCS ZP
8041010 qty. 1

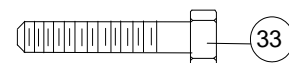

33 Screwcap 5/16-18 X 1 3/4" GR 5
HCS ZP 8041031 qty. 2



KV PUSH Brugervejledning

Montage

BEMÆRK: Elementerne i () kan findes i på side 13-15 under illustrationerne af de enkelte dele og styklisten.

1. Start med at **SAMLE** den øverste del af styret (element 11) ved hjælp af hardware fra reservedelsposen (elementerne 34, 32, og 33) og forbind herefter med den nederste del (element 10). Stram alle skruer godt. (Se fig. 1.)
2. **FASTGØR** gashåndtaget (element 23) til styret (venstre side ved Honda. Højre side ved Briggs og Stratton.) ved hjælp af hardware fra reservedelsposen (elementerne 36, 37 og 39). Fastgør kablet med Ty Wrap-kabelbinderen (element 98).
3. **FOLD** opsamlingsposen ud (element 21) og fastgør posehalsen til quick disconnect-forbindelsen (element 12). Fastgør til husets udstødningstør (element 1). (Se fig. 2 og 3.)
4. **FASTGØR** posen til de fire punkter (element 13) som er forhåndsinstalleret på den øverste del af styret.
5. Nu **KOBLER** du tændrørskablet til.

Anbring quick disconnect-forbindelsen fra indersiden af posen, tip i den forbindelse styret for nemmere adgang. Træk herefter forbindelsesstykket igennem og stram stroppen.

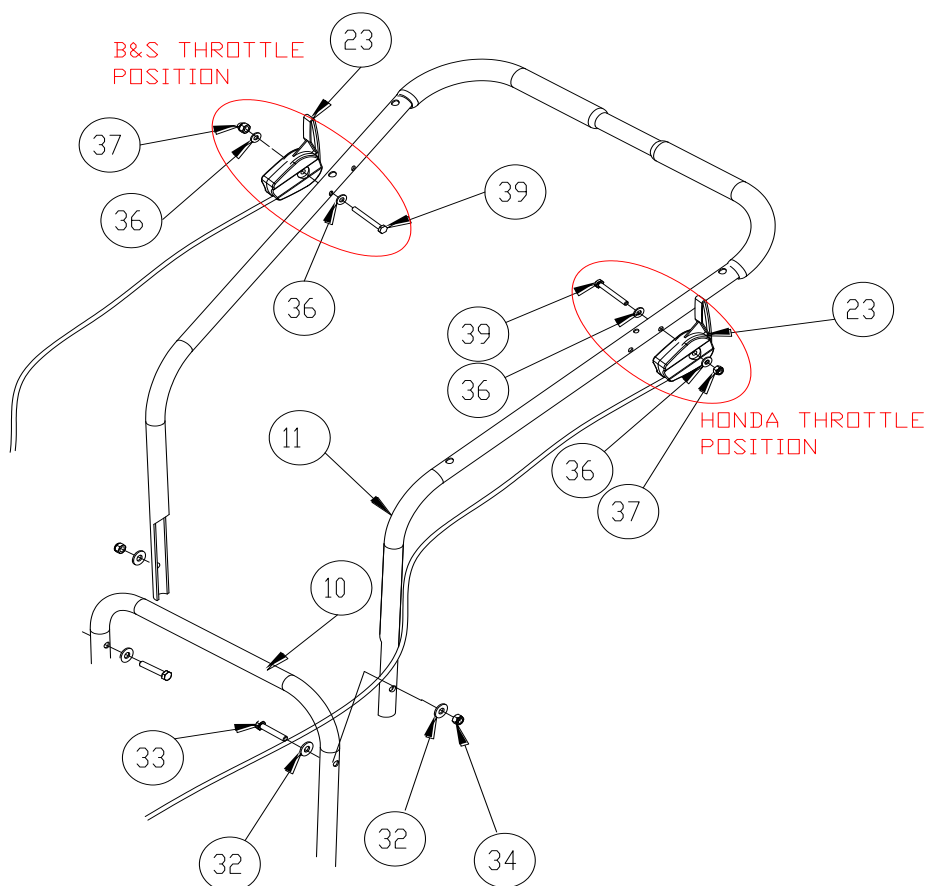

Fig. 1

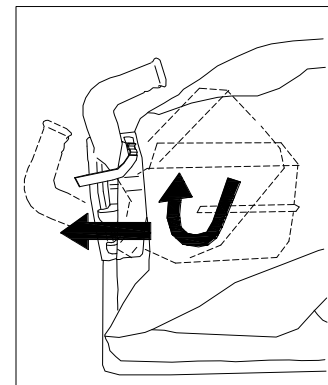

Fig. 2

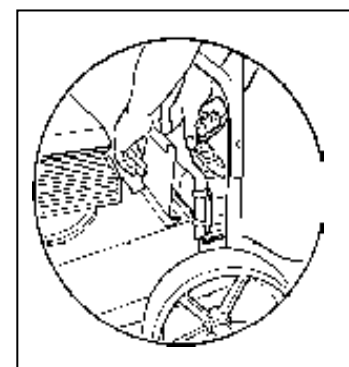

Fig. 3



KV PUSH Brugervejledning

DRIFT

FEJE-SUGEMASKINEN I DRIFT

HØJDEJUSTERING AF SUGEDYSEN: Dysehøjden hæves og sænkes ved at dreje det røde håndtag i nærheden af det venstre baghjul. Dysehøjden skal justeres alt efter den aktuelle arbejdsopgave (se fig. 4).

FOR MAKSIMAL OPSAMLINGSEVNE: Juster dysen, så den er helt tæt på affaldet, dog uden at blokere dysens luftgennemstrømning. **BEMÆRK:** Dysen må aldrig begraves i affaldet.

SÅDAN RENSER DU EN TILSTOPPET DYSE & UDSTØDNING Sluk for motoren og vent på at kompressorhjulet stopper fuldstændigt. Herefter frakobler du tændrørskablet. Husk at bruge beskyttelseshandsker. Fjern det tilstoppende materiale. **PAS PÅ**, det tilstoppende materiale kan indeholde skarpe genstande. Herefter kobler du tændrørskablet til igen.

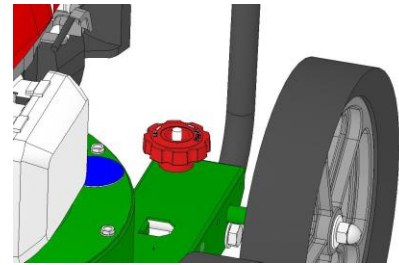
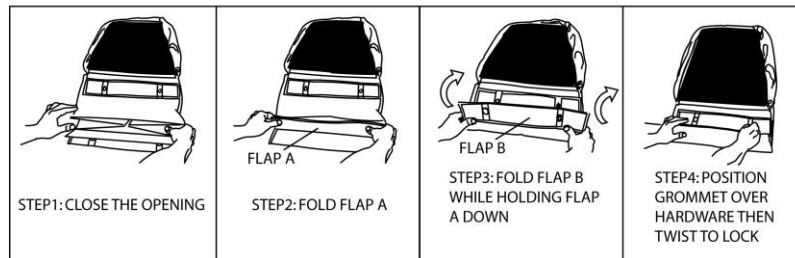

Fig. 4



BAG ENCLOSURE INSTRUCTION:

NOTE: IT IS IDEAL TO DO THIS PROCEDURE WITH THE BAG ON THE GROUND WITH BOTTOM PAD FACING UP.



OPSAMLINGSPOSE

Der findes forskellige opsamlingsposer til forskellige arbejdsforhold.

Opsamlingsposerne slides op under brug, dette er helt normalt.

BEMÆRK: Tøm opsamlingsposen ofte for at undgå at fylde den så meget, at du til sidst ikke kan løfte den.

Tilbehør fås i form af en ekstra filtpose til brug ved arbejde under støvede forhold (se "Tilbehør" på side 1).

Posen MÅ IKKE anbringes på eller i nærheden af varme overflader, det være sig f.eks. en maskine. Sørg altid for at motoren er slukket helt inden du fjerner eller tømmer en pose.

Denne feje-sugemaskine er designet til at opsamle affald, organisk materiale og lignende affaldsprodukter (se vejledningen "Sikkerhed og almen drift").

Ofte anvendes sugeren dog til at opsamle skrald blandet med støv. Din maskine kan godt bruges til at rengøre støvede områder nu og da. Det skal dog bemærkes, at støv er den største årsag til tabt sugsevne. Du kan minimere støvets skadelige virkning ved hjælp af disse enkle forholdsregler:

- Køør maskinen i tomgang med en fjerdedel motorkraft.
- Opsamlingsposen skal rengøres oftere. En sugemaskine med en ren, blød opsamlingspose er særligt effektiv til at opsamle støv. En beskidt og stram pose er derimod et dårligt valg. Er posen beskidt, skal du tømme affaldet ud og ryste posen kraftigt for støv.
- Vask opsamlingsposen med trykspuling hvis den ikke bliver ren under normal rensning. Posen skal tørres fuldstændigt inden brug.

BEMÆRK: Det er en god ide at have en eller flere ekstra opsamlingsposer ved hånden, da du så sparer nedetid mens de beskidte poser rengøres.

Affaldet **MÅ IKKE** efterlades i posen under opbevaring.

KOMPOST

Opsamlede blade, græs og andet organisk materiale fra din egen grund kan komposteres. Derved udvikles næringsrig jord, som senere kan bruges som gødning i haver og bede. **BEMÆRK:** Det grønne flis skal tørre igennem, inden du spreder det omkring levende planter.



Vedligeholdelse

VEDLIGEHOLDELSESINTERVALLER

Vedligeholdelse skal udføres med følgende intervaller:

Vedligeholdelse	Efter hver brug (dagligt)	Efter 5 timers brug (dagligt)
Kontroller maskinen for løse, slidte eller ødelagte dele		●
Rengør opsamlingsposen	●	
Tjek at posestroppen er stram	●	
Motor (se motorens brugervejledning)		
Tjek for overdrevent vibrationsniveau		●

SÅDAN FJERNER DU KOMPRESSORHJULET

1. Vent til motoren er kølet helt af. Herefter frakobler du tændrørskablet.
2. Tøm motoren for benzin- og olierester.
3. Fjern pose, quick release-forbindelse og det øverste styr. Pas på ikke at knække, overstrække eller ødelægge betjeningskabler, betjeningshus eller endebeslag, når du fjerner styret.
4. Fjern boliger topplade ved at fjerne bolte rundt udenfor af boliger.
5. Forlader motor fastgjort til topplade, vend det på hovedet, så løber er på toppen.
6. Lad motoren være fastgjort til toppladen; vend den på hovedet så ventilatorhjulet vender opad.
7. Fjern kompressorhjulsbolten og låseskiven.
8. For at løsne Løber, placere to koblen mellem løbehjul og boliger på hver sin side. Lirke løbehjulet væk fra motoren, indtil det løsner. Ved hjælp af en gennemtrængende olie kan hjælpe med at løsne en fast pumpehjul.
9. Hvis løber ikke løsne sig, bruge to brækjern og træk løbehjulet nær navet væk fra motoren, bør løsne det og giver dig mulighed for at fjerne løbehjulet fra akslen. Ved hjælp af en gennemtrængende olie kan hjælpe med at løsne en fast pumpehjul.
10. Kom det nye kompressorhjul tilbage på plads sammen med den nye kompressorhjulsbolt og låseskive. Udføres i omvendt rækkefølge.
11. Stram kompressorhjulsbolten. Spænd kompressorhjulsbolten til 33-38 ft. lbs. (44-51 N.m) (se element 45 på side 14).
12. Geninstaller motor på boliger i omvendt rækkefølge.
13. Kom benzin og olie på motoren.
14. Herefter kobler du tændrørskablet til igen.



KV PUSH Brugervejledning

Fejlfinding

Problem	Mulig årsag	Løsning
Overdreven vibration	Løst eller skævt siddende kompressorhjul eller løs motor.	Tjek kompressorhjulet og udskift det om nødvendigt. Tjek motoren.
Maskinen suger enten slet ikke eller kun svagt	Beskidt opsamlingspose. Hætten til slangen mangler. Tilstoppet dyse eller udstødning. Overdreven mængde affald. Forkert dysehøjde.	Rengør opsamlingsposen. Ryst posen ren eller vask den. Find hætten til slangen. Rengør dyse eller udstødning. Sørg for at der kommer luft ind sammen med affaldet. Juster dysen, så den kommer tættere på affaldet.
Motoren starter ikke	Gashåndtaget befinder sig på off. Motoren kører ikke med fuld choker. Motoren er løbet tør for benzin. Benzinen er for gammel eller blevet dårlig. Tændrørskablet er koblet fra. Beskidt luftreiser.	Tjek stopknapper, gashåndtag, chokerindstilling og benzinstand. Kobl tændrørskablet til. Rengør eller udskift luftfiltret. Eller kontakt en kvalificeret servicetekniker.
Motoren er låst, kan ikke standes	Kompressorhjulet er blokeret af affald. Motorproblem.	Se side 7. Kontakt et motorværksted for hjælp til motorproblemer.
Dysen slæber hen ad jorden på den laveste indstilling	Dysehøjden er ikke justeret korrekt.	Juster dysehøjden (se ”JUSTERING AF DYSEHØJDE” ved hårde overflader på side 7.)
Der kommer for meget støv fra posen	Affaldet er for tørt, porøst eller findelt.	Skift til en filtpose (se ”Tilbehør” side 1).



KV PUSH Brugervejledning

KV PUSH PARTS DRAWING

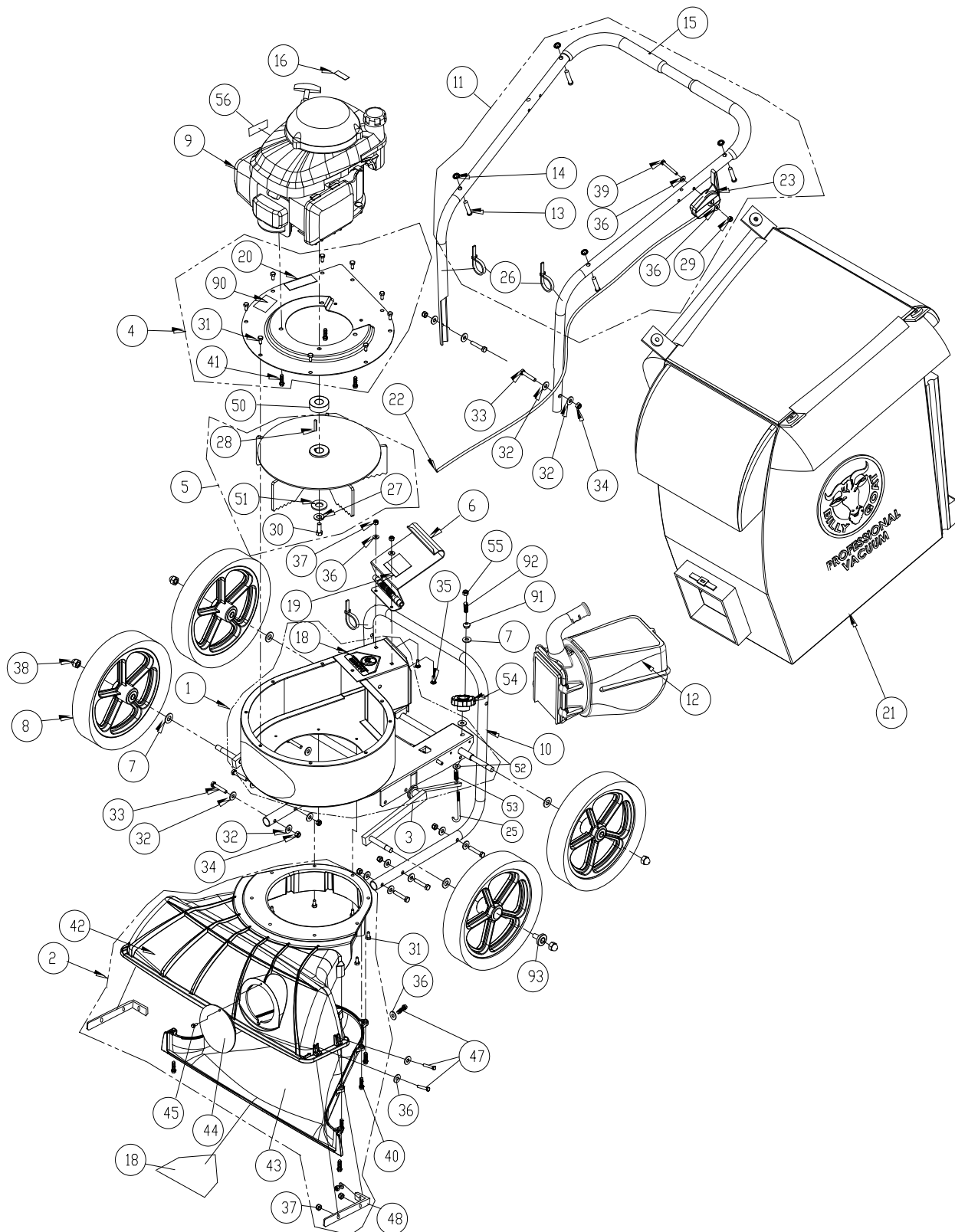



KV PUSH Brugervejledning

KV PUSH PARTS LIST

ITEM NO.	DESCRIPTION	KV600/KV600FB PART NUMBER	QTY	KV650H/KV650HFB PART NUMBER	QTY
1	MAIN FRAME HOUSING NEW KD	891100-S	1	891100-S	1
2	NOZZLE ASSEMBLY TKV	891110-S	1	891110-S	1
3	AXLE WA KV MICRO	891138	1	891138	1
4	PLATE TOP ENGINE KV	891007-1-S	1	891007-1-S	1
5	IMPELLER 12.75 WA PUSH VAC	891108-S	1	891108-S	1
6	DOOR EXHAUST ASSY RAW	890148	1	890148	1
7	WASHER 1/2" SAE Z/P	8172011	5	8172011	5
8	WHEEL ASSY 12" X 2.5" TREAD	900509-S	4	900509-S	4
9	ENGINE 6.5 HP HONDA GSV190AN1L	-	-	840069	1
	ENGINE 6.0 HP B&S	890622	1	-	-
10	LOWER HANDLE KV	891050	1	891050	1
11	HANDLE UPPER KV	891054-S	1	891054-S	1
12	QUICK DISCONNECT	890630	1	890630	1
13	PIN CLEVIS 3/8" x 2.125" LONG	520120	4	520120	4
14	RETAINER	360279	4	360279	4
15	GRIP HANDLE 1" X 9.5" LG	430342	2	430342	2
16	LABEL WARNING FUEL EN/SP	100261	1	-	-
18	LABEL WARNING DANGER	400424	2	400424	2
19	LABEL DANGER FLYING DEBRIS	810736	1	810736	1
20	LABEL SAFETY PROTECT READ MANUAL	100346	1	100346	1
21	BAG DEBRIS NO ZIPPER KV	891132	1	891132	1
	BAG FELT W/SKIRT (FB MODELS)	891211	1	891211	1
23	CABLE THROTTLE ASSY 42" W/CHOKE	891036	1	891027	1
25	BOLT J 3/8-16 X 6"	891071	1	891071	1
26	TY WRAP	900407	3	900407	3
27	WASHER LOCK 3/8" ST MED	8177012	1	8177012	1
28	KEY 3/16 SQ. X 1.25	9201080	1	9201080	1
29	NUT 1/4-20 ACORN	840071	1	840071	1
30	SCREWCAP 3/8-24X1 LOCKTITE	900154	1	-	-
	SCREWCAP 3/8-24X1 1/2" GR. 8	-	-	900344	1
31	SCREWCAP 1/4 - 20 x 5/8 HWH	890359	16	890359	16
32	WASHER 5/16 FLATWASHER Z/P	8171003	16	8171003	16
33	SCREWCAP 5/16-18 X 1.75 ZP	8041031	8	8041031	8
34	NUT LOCK 5/16-18	8160002	8	8160002	8
35	SCREWCAP 1/4-20 X 3/4"	8041004	2	8041004	2
36	WASHER 1/4" SAE ZP	8172007	10	8172007	10
37	NYLON INSERT LOCKNUT, 1/4-20 UNC	8160001	8	8160001	8
38	1/2-13 CAP NUT NP W/PATCH	890530	4	890530	4
39	SCREWCAP 1/4-20x2" HCS ZP	8041010	1	8041010	1
40	SCREW PLASTIC 1/4-10 X 1	891039	8	891039	8
41	SCREW 3/8 x 1 1/2 TAPTITE	890408	3	890408	3
42	NOZZLE TOP HALF KV	891002	1	891002	1
43	NOZZLE BOTTOM HALF KV	891003	1	891003	1
44	PLUG HOUSING KD LB	900146-01	1	900146-01	1
45	SCREW SELF TAPPING 10-24 X 1/2	891043	1	891043	1
46	LABEL KV PUSH	891045	1	891045	1
47	SCREWCAP 1/4-20 X 1"	8041006	6	8041006	6
48	BRACKET NOZZLE KV	891208	2	891208	2
50	SPACER 1.5 OD X .875 ID X .975 THK	-	-	890616	1
51	WASHER 1.5 OD X .453 ID X .25 THK	440153	1	440153	1
52	WASHER 1/2" FC	8171006	2	8171006	2
53	SPRING COMPRESSION	891072	1	891072	1
54	KNOB 3/8-16 RED	891070	1	891070	1
55	NUT LOCK 3/8-16 THIN	8161042	1	8161042	1
56	LABEL SPARK ARRESTOR EN/SP	-	-	100252	1
90	LABEL MADE IN U.S.A.	520116	1	520116	1
91	GROMMET FLANGE 1/2" MOLDED	830176	1	830176	1
92	SPRING COMPRESSION	400332	1	400332	1
93	BEARING BALL FLANGED	900774	4	900774	4



KV PUSH Brugervejledning



en	English	fi	Suomi	lv	Latviešu	ru	Русский
bg	Български език	fr	Français	nl	Nederlands	sl	Slovenščina
cs	Čeština	el	Ελληνικά	no	Norsk	sk	Slovák
da	Dansk	hr	Hrvatski	pl	Polski	sv	Svenska
de	Deutsch	hu	Magyar	pt	Português	tr	Türkçe
es	Español	it	Italiano	ro	Română		
et	eesti keel	lt	Lietuvių				

en	EC Declaration of Conformity	el	Δήλωση συμμόρφωσης ΕΚ	pl	Deklaracja zgodności UE
bg	Декларация за съответствие с европейските стандарти	hr	EU Megfelelőségi nyilatkozat	pt	Declaração de Conformidade à CE
cs	ES Prohlášení o shodě	hu	EC Deklarácia o súladnosti	ro	Declarație de conformitate C.E.
da	EC Overensstemmelseserklæring	it	Dichiarazione di conformità CE	ru	Заявление о соответствии стандартам и нормам EC
de	EG-Konformitätserklärung	lv	EB atitiktības deklarācija	sl	ES izjava o skladnosti
es	Declaración de Conformidad de la CE	nl	E.C. Conformiteitsverklaring	sk	Vyhlasenie o zhode
et	Eü vastavustunnistus	no	CE konformitetserklæring	sv	EG-försäkran om överensstämmelse
fi	EC-vaatimustenmukaisuusvakuutus			tr	EC Uygunluk Deklarasyonu
fr	Déclaration de conformité CE				

en	Category	Vacuum	el	Κατηγορία	κενό	pl	Kategoria	Próżnia
bg	Категория	вакуум	hu	Kategória	vákuum	pt	Categoria	vácuo
cs	Kategorie	Vakuové	hr	Kategorija	Vakuum	ro	Categorie	vid
da	Kategori	vakuum	it	Categoria	vuoto	ru	Категория	вакуум
de	Kategorie	Vakuum	lv	Kategorija	Dulkijs	sl	Kategorija	vakuumska
es	Categoría	Aspiradora	lv	Kategorija	vakuums	sk	Kategória	vákuové
et	Katagooria	vaakum	nl	Categorie	vacuüm	sv	Kategori	vakuum
fi	Kategoria	tyhjiö	no	Kategori	vacuum	tr	Kategori	Vakum
fr	Catégorie	vide						

en	This is to certify that the products listed in this document meet the requirements of the European Community Law, and can carry the CE mark. These models comply with the following Directives and related Standards.
bg	Декларацията се издава в удостоверение на това, че изброените продукти съответстват на стандартите на правните норми на Европейския съюз и могат да носят знака CE. Моделите изпълняват директивите и техните стандарти, както следва.
cs	Tímto stvrzujeme, že výrobky uvedené v tomto dokladu splňují požadavky zákonů Evropského společenství a mohou být označeny značkou CE. Tyto modely splňují následující směrnice a související normy.
da	Det bekræftes hermed, at de produkter, der er nævnt i dette dokument, opfylder bestemmelserne i EU-lovgivningen og kan bære CE-mærkatet. Disse modeller er i overensstemmelse med følgende direktiver og relaterede standarder:
de	Hiermit wird bescheinigt, dass die in diesem Dokument aufgeführten Produkte mit den gesetzlichen Bestimmungen der Europäischen Gemeinschaft übereinstimmen und das CE- Zeichen tragen können. Diese Modelle erfüllen die folgenden Richtlinien sowie weitere anzuwendende Normen.
es	La presente certifica que los productos enumerados en este documento cumplen con los requerimientos de la Legislación de la Comunidad Europea, y que pueden portar la marca CE. Estos modelos cumplen con las siguientes Directrices y Estándares relacionados:
et	Kinnitame, et eespool nimetatud tooted vastavad Euroopa Ühenduse seadusandluse nõuetele ja kannavad CE-märgistust. Eespool nimetatud mudelid vastavad järgmistele direktiividele ja seotud standardidele:
fi	Vakuutamme, että tässä asiakirjassa luetellut tuotteet täyttävät Euroopan Unionin lainsäädännön asettamat vaatimukset ja voi saada CE-merkinnän. Nämä mallit täyttävät seuraavien direktiivien ja niitä koskevien standardien vaatimukset:
fr	Nous déclarons par la présente que les produits mentionnés dans le document sont conformes à la législation de la Communauté européenne et peuvent porter le marquage CE. Ces modèles sont conformes aux directives suivantes et aux normes connexes :
el	Με την παρούσα δήλωση πιστοποιείται ότι τα προϊόντα που αναφέρονται στην παρούσα πληρούν τις απαιτήσεις της Ευρωπαϊκής Κοινωνικής Νομοθεσίας και μπορούν να φέρουν τη σήμανση CE. Τα μοντέλα αυτά συμμορφώνονται με τις ακόλουθες Οδηγίες και τα σχετικά Πρότυπα.
hu	Ez annak tanúsítására szolgál, hogy a dokumentumban felsorolt termékek megfelelnek az Európai közösségi jog követelményeinek és viselheti a CE jelzést. Ezek a modellek eleget tesznek a következő irányelveknek és vonatkozó szabványoknak.
hr	Ovo je potvrda da proizvodi koji su navedeni u ovom dokumentu odgovaraju zakonima europske zajednice i da nose CE oznaku. Ovi modeli zadovoljavaju sljedeće direktive i odgovarajuće standarde.
it	Si certifica che i prodotti elencati nel presente documento soddisfanno i requisiti della legislazione della Comunità Europea e possono recare il marchio CE. Questi modelli sono conformi alle seguenti norme e direttive:
lt	Šiuo patvirtiname kad šiame dokumente paminėti produktai atitinka Europos Bendrijos įstatymų reikalavimus ir jie gali būti pažymėti CE ženklu. Šie modeliai atitinka sekančias direktyvas ir standartus.
lv	Ar šo tiek apstiprināts, ka šajā dokumentā uzskaitītie izstrādājumi atbilst Eiropas Kopienas Likuma prasībām un var tikt marķēti ar emblēmu CE. Šie modeļi atbilst sekojošajām Direktīvām un attiecīgajām Normām.
nl	Hiermee wordt gecertificeerd dat de producten die in deze lijst staan opgesomd, voldoen aan de wettelijke voorschriften van de Europese Gemeenschap en mogen worden voorzien van de CE markering. Deze modellen voldoen aan de volgende richtlijnen en bijbehorende normen:
no	Dette sertifiserer at produktene som er nevnt i dette dokumentet oppfyller kravene som stilles av EU, og at de dermed kan CE-merkes. Disse modellene tilfredsstiller følgende direktiver og relaterte standarder:
pl	Niniejszym zaświadcza się, że produkty wymienione w niniejszym dokumencie spełniają wymogi Prawa Wspólnoty Europejskiej i mogą nosić oznakowanie CE. Modele te spełniają wymogi następujących dyrektyw i powiązanych norm.
pt	O presente documento certifica que os produtos listados neste documento atendem aos requisitos das Leis da Comunidade Europeia e podem levar a marca CE. Esses modelos estão de acordo com as seguintes diretivas e padrões relacionados.
ro	Prin prezenta se atestă faptul că produsele menționate în acest document îndeplinesc cerințele de Drept Comunitar European și pot purta sigla C.E. Aceste modele sunt în conformitate cu următoarele directive și standarde asociate.
ru	Настоящим удостоверяется, что перечисленные в этом документе изделия соответствуют требованиям законов Европейского Союза и могут быть обозначены знаком CE. Эти модели отвечают требованиям следующих директив и соответствующих стандартов.
sl	To služi kot potrditve, da izdelki, ki so navedeni v tem dokumentu, ustrezajo zahtevam zakonodaje Evropske skupnosti in so lahko opremljeni z oznako CE. Ti modeli so v skladu z naslednjimi direktivami in povezanimi standardi.
sk	Týmto vyhlasujeme, že výrobky uvedené v tomto dokumente, splňajú požiadavky zákonov ES a môžu byť označené značkou CE. Tieto modely vyhovujú nasledujúcim smerniciam príslušným normám.
sv	Härmed försäkras att produkterna som finns listade i detta dokument uppfyller kraven i Europeiska gemenskapens lagstiftning och kan förses med CE-märket. Modellerna uppfyller följande direktiv och tillhörande normer.
tr	Bu belgede belirtilen ürünlerin Avrupa Birliği Yasası gereksinimlerini karşılayarak CE işareti taşıyabilmelerini onaylamak içindir. Bu modeller aşağıdaki Direktif ve ilgili Standartlarla uyumludur



KV PUSH Brugervejledning

en	Directive:	2006/42/EC	hu	Irányelv:	2006/42/EC	pt	Directiva:	2006/42/EC
bg	Директива:	2006/42/EC	el	Οδηγία:	2006/42/EC	ru	Директива:	2006/42/EC
cs	Směrnice č.:	2006/42/EC	hr	Direktiva:	2006/42/EC	ro	Directiva:	2006/42/EC
da	Direktiv:	2006/42/EF	it	Direttiva:	2006/42/EF	sl	Direktiva:	2006/42/EF
de	Richtlinie:	2006/42/EG	lt	Direktyva:	2006/42/EG	sk	Smernica:	2006/42/EG
es	Directriz:	2006/42/EC	lv	Direktīva:	2006/42/EC	sv	Direktiv:	2006/42/EC
et	Direktiiviga:	2006/42/EÜ	nl	Richtlijn:	2006/42/EÜ	tr	Direktif:	2006/42/EÜ
fi	Direktiivi:	2006/42/EC	no	Direktiv:	2006/42/EC			
fr	Directives :	2006/42/CE	pl	Dyrektywy:	2006/42/CE			

en Model	Guaranteed Sound Power Level	Measured Sound Power Level	Sound Pressure Level at Operator's Ear (1)	Engine Net Power	Hand/Arm Vibration (2)	Mass
bg Model	Гарантирано ниво на звука	Измерено ниво на звука	Налягане на звука, измерено на нивото на ухото на оператора (1)	Мощност на двигателя	Вибрация на дланта и на ръката (2)	Маса
cs Model	Garantovaná hladina akustického výkonu	Změřená hladina akustického výkonu	Hladina akustického tlaku naměřená u ucha obsluhující osoby (1)	Užitečný výkon motoru	Vibrace rukou/paží (2)	Váha
da Model	Garanteret stejníiveau	Målt stejníiveau	Lydtrykniveau ved brugerens øre (1)	Maskine Netto kraft	Vibration af hånd/arm (2)	Vægt
de Modell	Garantierter Schalleistungspegel	Gemessener Schalleistungspegel	Schalldruckpegel am Ohr der Bedienungsperson (1)	Motornettleistung	Vibrationen an Hand/Arm (2)	Masse
es Modelo	Nivel garantizado de potencia acústica	Nivel medido de potencia acústica	Nivel de presión acústica en el oído del operador (1)	Potencia neta del motor	Vibración mano / brazo (2)	Masa
et Mudel	Garantitud helivõimsuse tase	Mõõdetud helivõimsuse tase	Helirõhu tase kasutaja kõrvajuures (1)	Masin puhas töötav	Võkumine käsi / käsivars (2)	Massi
fi Malli	Taattu äänitehotaso	Mittattu äänitehotaso	Äänenpaine taso käyttäjän korvan tasolla (1)	Moottorin nettoteho	Käden käsivarren värinä (2)	Paino
fr Modèle	Niveau de bruit garanti	Niveau de bruit mesuré	Niveau sonore au niveau de l'oreille de l'opérateur (1)	Puissance nette du moteur	Vibrations au niveau de la main/du bras (2)	Masse
el Μοντέλο	Εγγυημένη στάθμη ηχητικής ισχύος	Μετρηθείσα στάθμη ηχητικής ισχύος	Στάθμη ηχητικής πίεσης στο αυτί του χειριστή (1)	Καθαρή ισχύς κινητήρα	Χειρωνακική δόνηση (2)	Μάζα
hu Model	Garantált hangteljesítmény szint	Mért hangteljesítmény szint	Hangnyomás szint agépkészélő fülénél (1)	Motor hasznos teljesítménye	Kéz/kar vibráció (2)	Tömeg
hr Model	Zajamčena razina snage zvuka	Izmerjena razina snage zvuka	Razina zvučnog tlaka na uhu rukovatelja (1)	Neto snaga motora	Vibracije šake/ruke (2)	Masa
it Modello	Livello acustico garantito	Livello acustico misurato	Livello di pressione acustica all'orecchio dell'operatore (1)	Potenza netta motore	Vibrazioni a mani/braccia (2)	Massa
lt Modelis	Garantuotas triukšmo lygis	Pamatuotas triukšmo lygis	Garso spaudimo lygis įrangos naudotojui (1)	Variklio bendras galingumas	Rankenos vibracija (2)	Masė
lv Modelis	Garantētais skaņas jaudas līmenis	Izmērītais skaņas jaudas līmenis	Skaņas spiediena līmenis pie operatora ausis (1)	Dzinēja neto jauda	Rokas/pleca vibrācija (2)	Masa
nl Model	Gegarandeerd geluidsdrukniveau	Gemeten geluidsdrukniveau	Geluidsdrukniveau bij het oor van de gebruiker (1)	Netto motorvermogen	Trilling van hand/arm (2)	Mass
no Modell	Garantert lydstyrkenivå	Målt lydstyrkenivå	Lydtrykk-nivå ved operatørens øre (1)	Motorens netto krefter	Hånd/arm-vibrasjon (2)	Masse
pl Model	Gwarantowany poziom mocy akustycznej	Zmierzony poziom mocy akustycznej	Poziom ciśnienia akustycznego w uchu operatora (1)	Moc netto silnika	Drgania ręki/ramienia (2)	Masa
pt Modelo	Nível de potência de som garantido	Nível de potência de som medido	Níveis de pressão do som no ouvido do operador (1)	Potência útil do motor	Vibração na mão/braço (2)	Massa
ro Model	Nivel de zgomot garantat	Nivel de zgomot măsurat	Nivel de presiune acustică la urechea operatorului (1)	Putere netă motor	Vibrație mână/braț (2)	Masă
ru Модель	Гарантированный уровень звуковой мощности	Измеренный уровень звуковой мощности	Уровень звукового давления на месте оператора (1)	Полезная мощность двигателя	Интенсивность вибрации на ладони/руках (2)	Вес
sl Model	Zajamčena raven zvočne moči	Izmerjena raven zvočne moči	Raven zvočnega tlaka pri užesu uporabnika (1)	Izhodna moč motorja	Tresljaji na rokah (2)	Masa
sk Model	Zaručená hladina akustického výkonu	Nameraná hladina akustického výkonu	Hladina akustického tlaku pôsobiaceho na ucho obsluhy (1)	čistý výkon motora	Ruka/Rameno Vibrácia (2)	Masa
sv Modell	Garanterad ljudeffektivitet	Uppmått ljudeffektivitet	Ljudtrycksnivå vid operatörens öra (1)	Motorreflekt netto	Hånd-/ armvibrationer (2)	Massa
tr Model	Garantilli Ses Gücü Seviyesi	Ölçülen Ses Gücü Seviyesi	Operatörün Kulağındaki Ses Basıncı Seviyesi (1)	Makine Net Gücü	El/Kol Titreşimi (2)	Ağırlık
KV600	110 dB(A)	109 dB(A)	89 dB(A)	4.47 kW	4.95 m/s ²	50.8 kg
KV600FB	110 dB(A)	109 dB(A)	89 dB(A)	4.47 kW	4.95 m/s ²	50.8 kg
KV650H	110 dB(A)	109 dB(A)	89 dB(A)	4.85 kW	4.95 m/s ²	51.3 kg
KV650HFB	110 dB(A)	109 dB(A)	89 dB(A)	4.85 kW	4.95 m/s ²	51.3 kg
KV600SP	110 dB(A)	109 dB(A)	89 dB(A)	4.47 kW	58.5 m/s ²	58.5 kg
KV600SPFB	110 dB(A)	109 dB(A)	89 dB(A)	4.47 kW	3.29 m/s ²	58.5 kg
KV650SPH	110 dB(A)	109 dB(A)	89 dB(A)	4.85 kW	3.29 m/s ²	58.9 kg
KV650SPHFB	110 dB(A)	109 dB(A)	89 dB(A)	4.85 kW	3.29 m/s ²	58.9 kg
TKV650SPH	113 dB(A)	112 dB(A)	92 dB(A)	4.85 kW	3.29 m/s ²	64 kg
TK650SPHFB	113 dB(A)	112 dB(A)	92 dB(A)	4.85 kW	3.29 m/s ²	64 kg



KV PUSH Brugervejledning

- (1) ISO 5395-1:2013 F.7 (EN 4871:1996)
(2) ISO 5395-1:2013 G.8 (EN 12096:1997, D.1)

en Manufacturing Place / Keeper of Documentation bg Място на производство / Архивар cs Místo výroby / Držitel dokumentace da Fremstillingssted / Indehaver af dokumentationen de Herstellungsort / Verantwortlicher für die Dokumentation es Lugar de manufactura / Guardián de documentación et Valmistamiskoht / Dokumentatsiooni hoidja fi Valmistuspaikka / Asiakirjojen haltija fr Lieu de fabrication / Personne chargée de conserver la documentation	el Τόπος κατασκευής / Υπεύθυνος τήρησης αρχείων τεκμηρίωσης hu Gyártás helye / A dokumentáció őrzője hr Mjesto proizvodnje / Čuvar dokumentacije it Sede di produzione / Archiviatore di documentazione lt Pagaminimo vieta / Dokumentacijos turėtojas lv Ražošanas vieta / Dokumentācijas glabātājs nl Productieplaats / Documentatiebeheerder no Produksjonssted / Dokumentasjonsholder	pl Miejsce produkcji / Osoba odpowiedzialna za przechowywanie dokumentów pt Local de Fabrico / Responsável pela Documentação ro Loc de fabricație / Păstrător documentație ru Место производства / Владелец документации sl Kraj izdelave / Hranitelj dokumentacije sk Miesto výroby / Dokumentácia majiteľa sv Tillverkningsplats / Dokumentförvaring tr Üretim Yeri / Doküman Sorumlusu
--	--	--

1803 S.W. Jefferson
Lees Summit, MO 64063-
0308 USA

Jeroen Engelen
Schepersweg 4a 6049CV
Herten, NL

Ted Melin
Engineering Manager

Part No. 891057
Revision: F102315A

10/05/2015